

PLASmet

SYSTEMY OGRODZENIOWE

ZESTAW AUTOMATYKI DO
BRAMY PS UNIWERSALNEJ

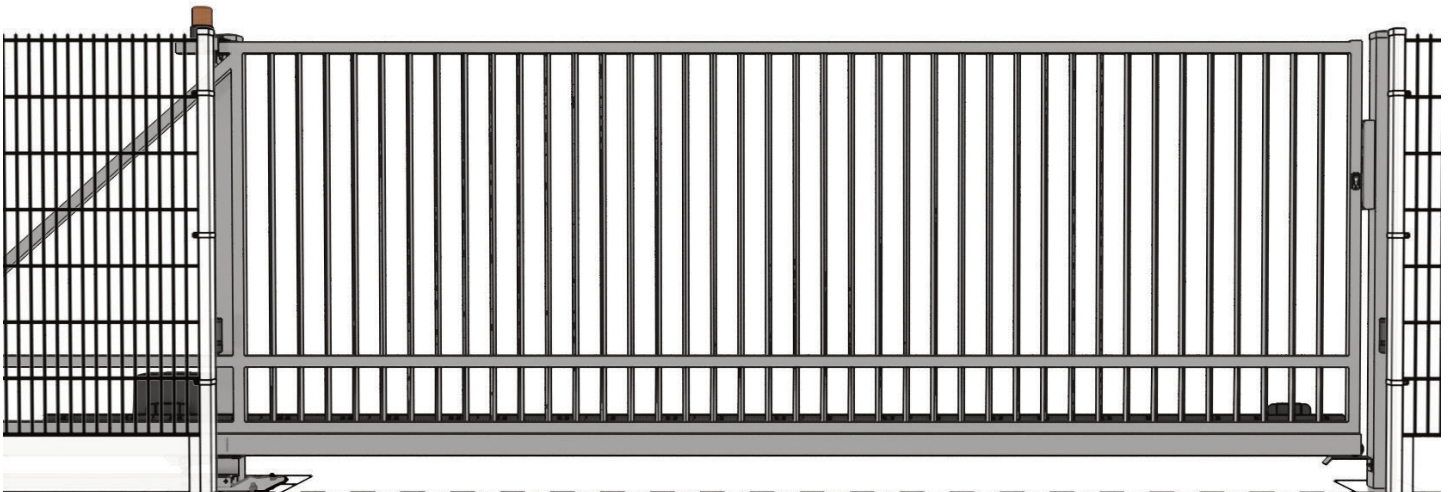

Napięcie zasilania	230 V~(+6%...-10%) 50 Hz
Silnik elektryczny	Asynchroniczny jednofazowy
Kondensator rozruchowy	10 μ F
Maks. moc	360 W
Zabezpieczenie termiczne	140°C (samoresetujące)
Maks. siła ciągu	390 N
Początkowa siła ciągu	300 N
Koło zębate	Z16 M4
Maks. długość skrzydła bramy	15 m
Maks. waga skrzydła bramy	500 kg
Prędkość przesuwu	12 m/min
Temperatura robocza otoczenia	-20°C -+ 55°C
Zastosowanie	Dom mieszkaniowy
Praca	S-3
Stopień ochrony	IP 44
Wymiary (dł./gł./wys.)	297 x 170 x 256
Waga napędu	9.2 kg

W SKŁAD ZESTAWU MONTAŻOWEGO AUTOMATYKI WCHODZI:

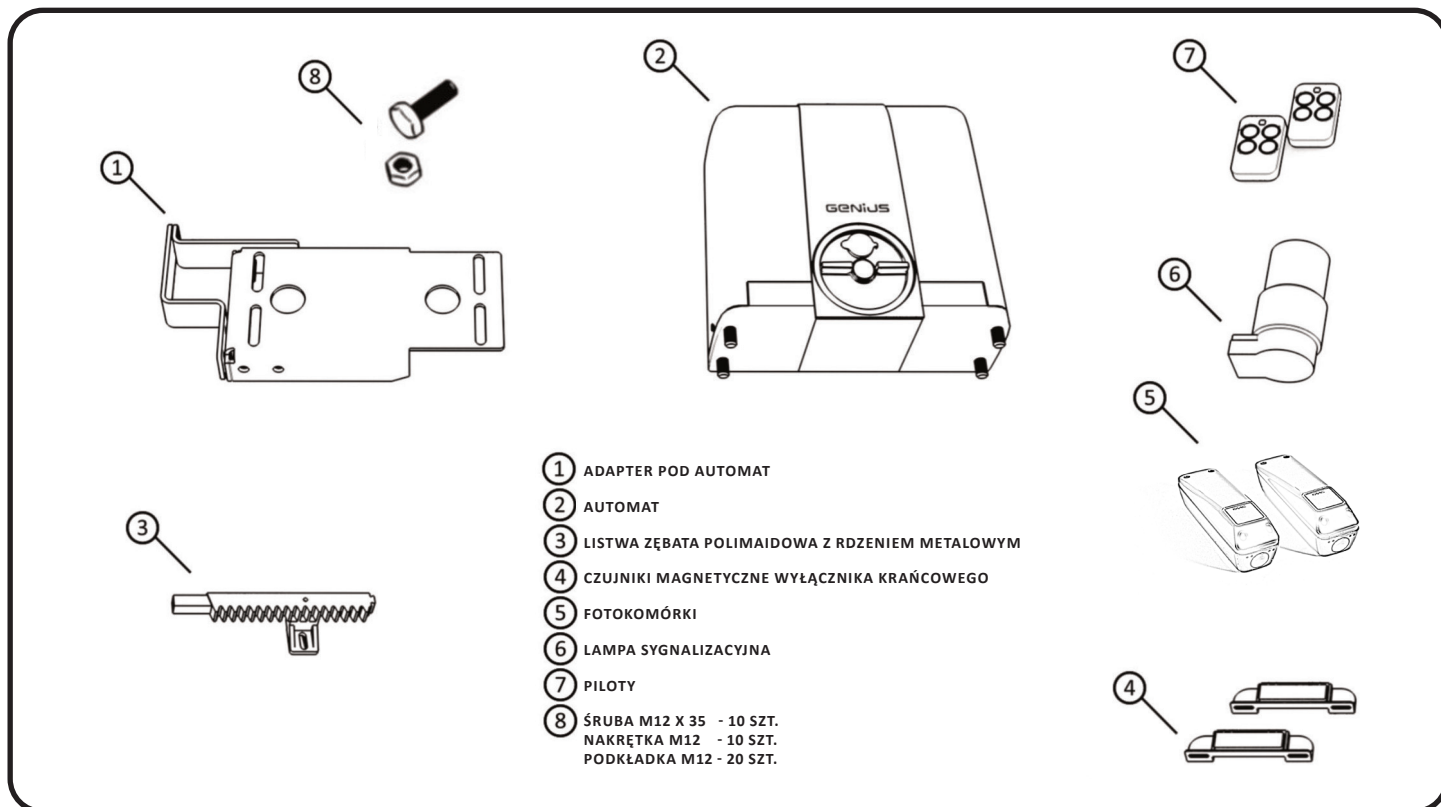

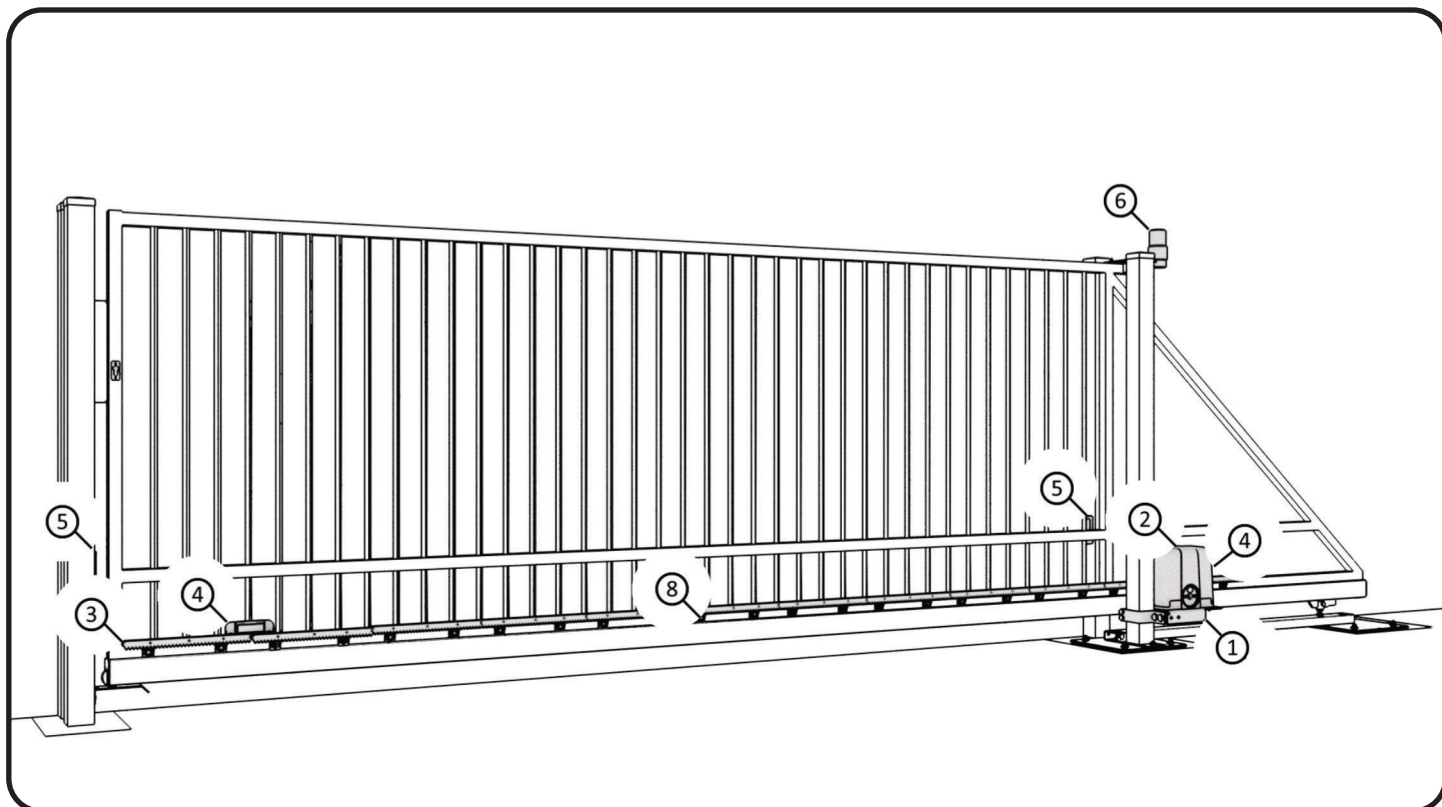

Wykaz umiejscowienia elementów składowych zestawu automatyki.

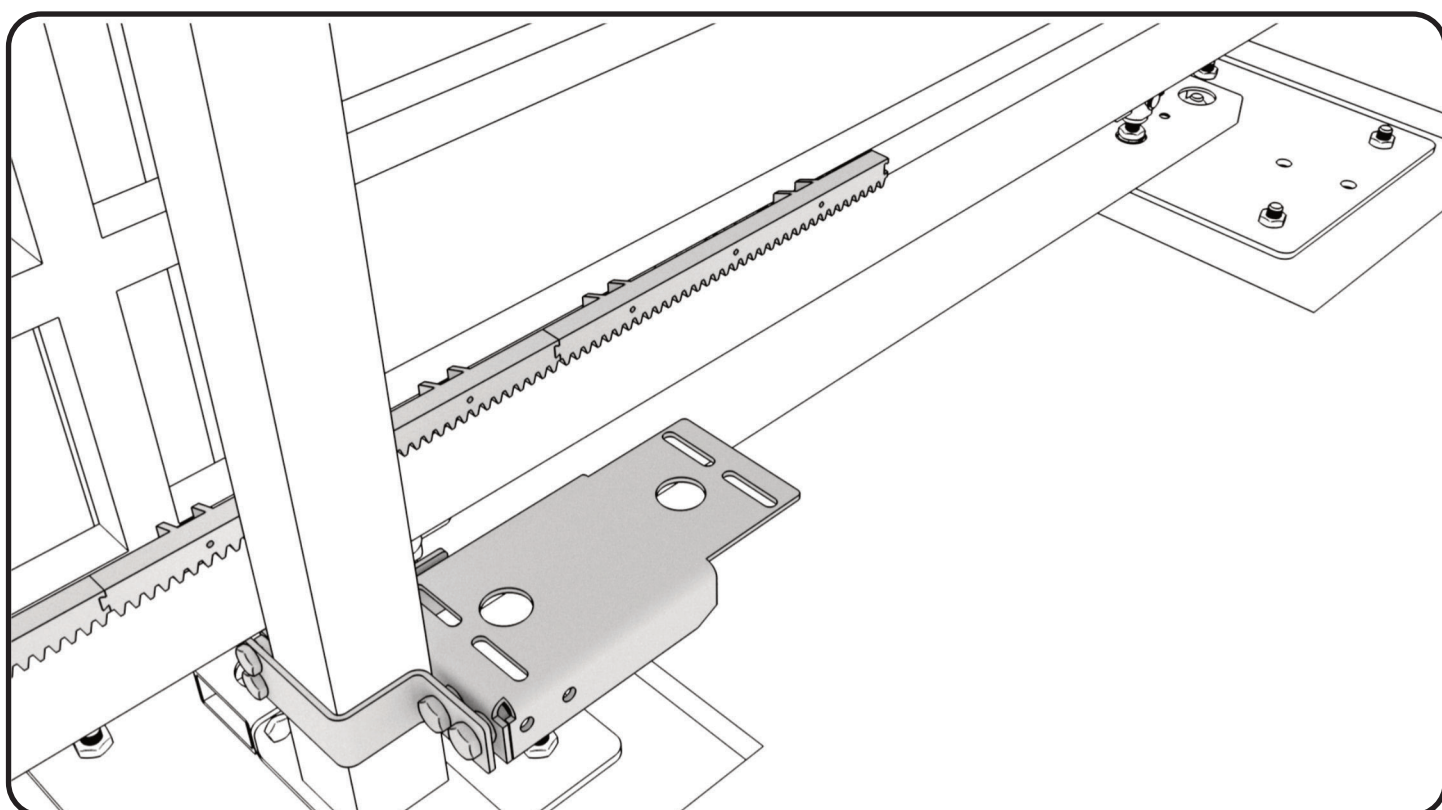

Adapter przykręcany do słupa prowadzącego:
stal ocynkowana.

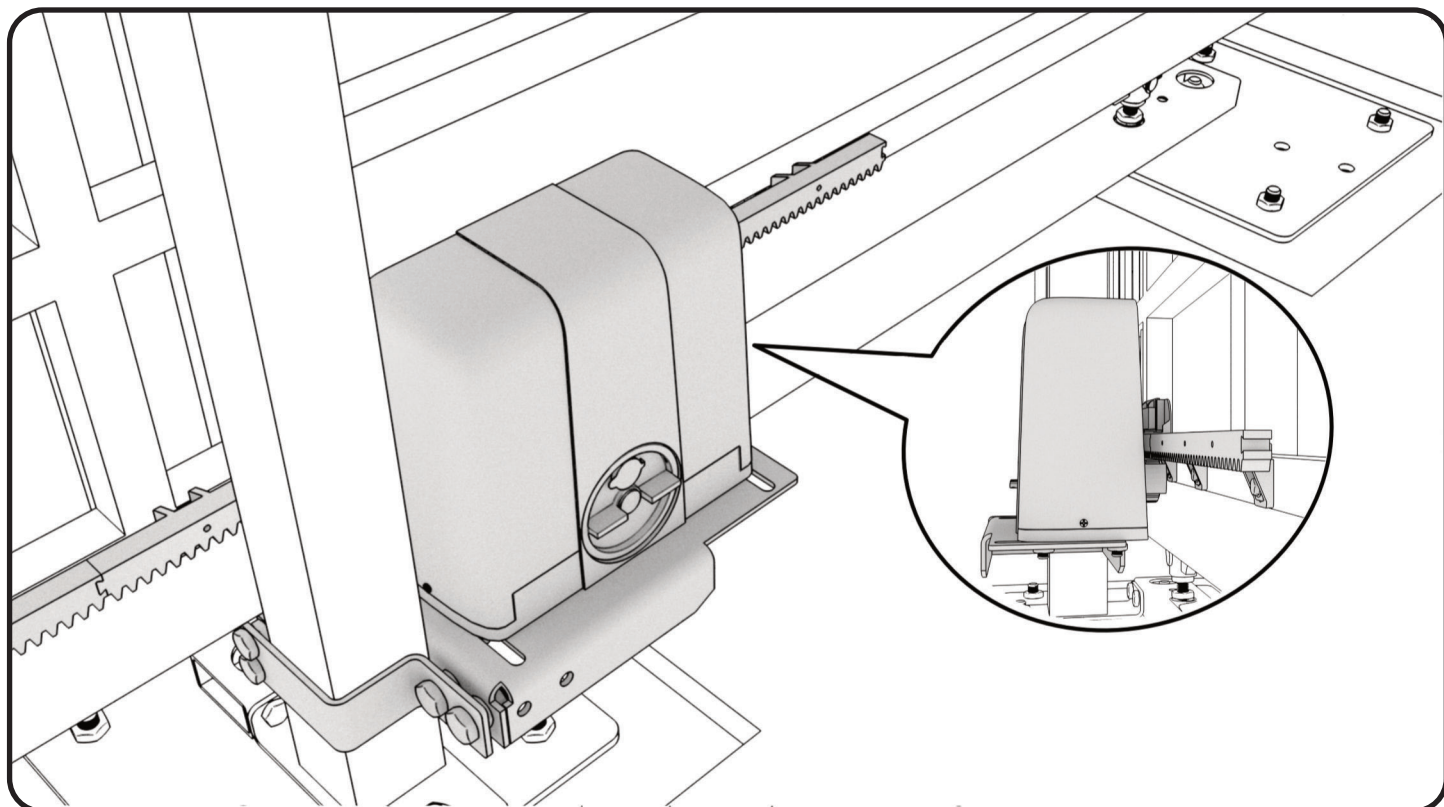

Napęd automatyczny do bramy PS przesuwnej:
Genius Blizzard 500.

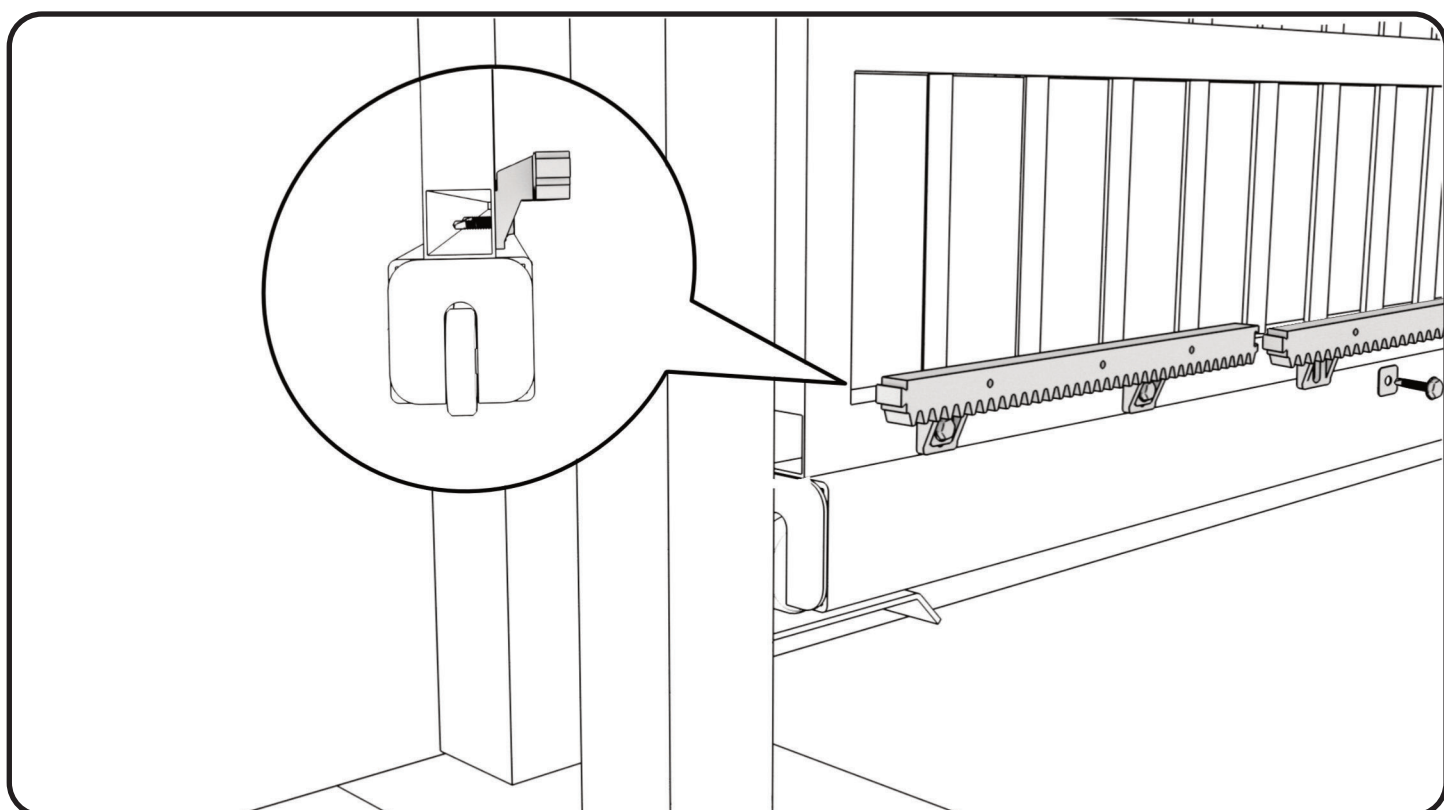

Listwa zębata poliamidowa z rdzeniem metalowym
przykręcana do skrzydła bramy.

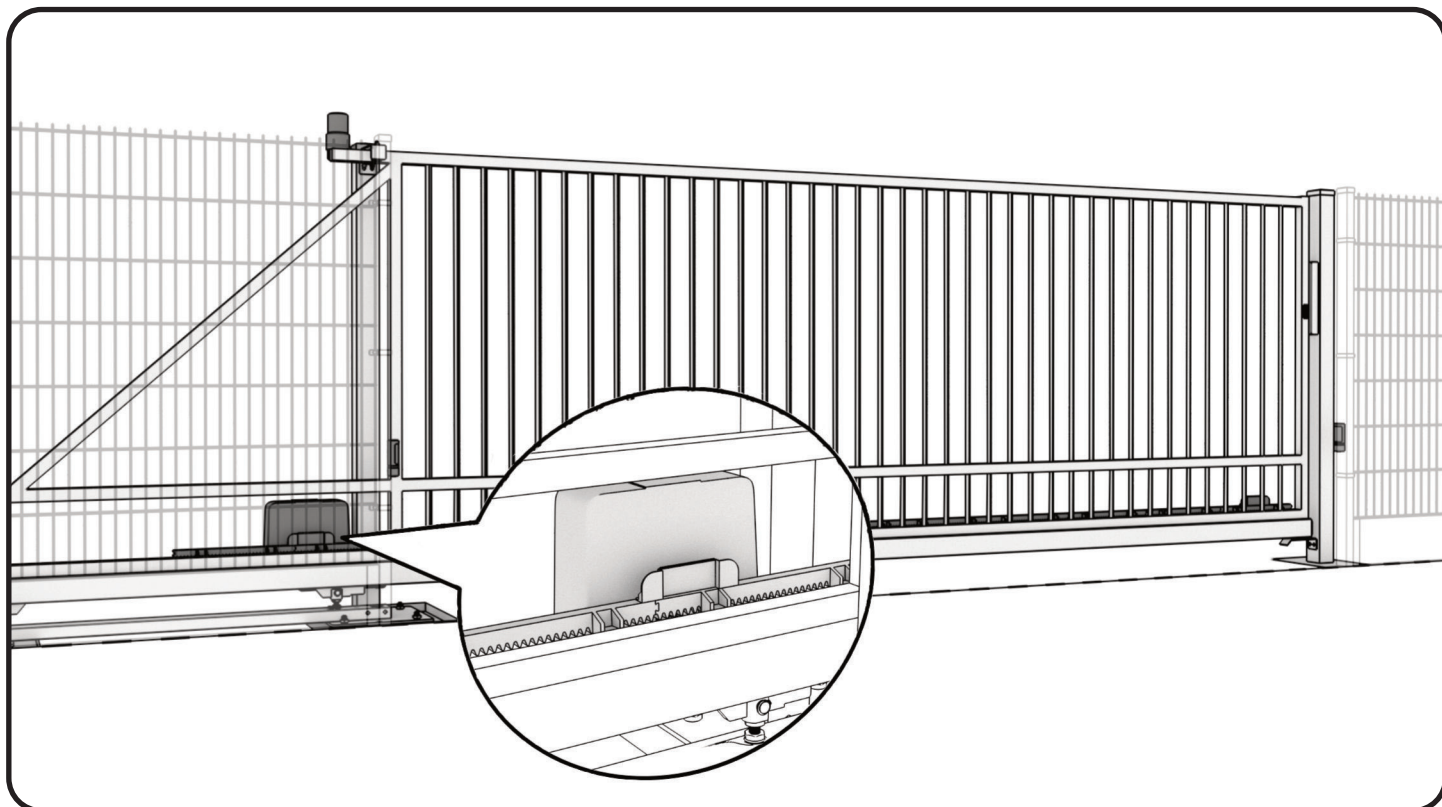

Magnetyczne wyłączniki krańcowe - 2 szt. przykręcane do listwy zębatej.

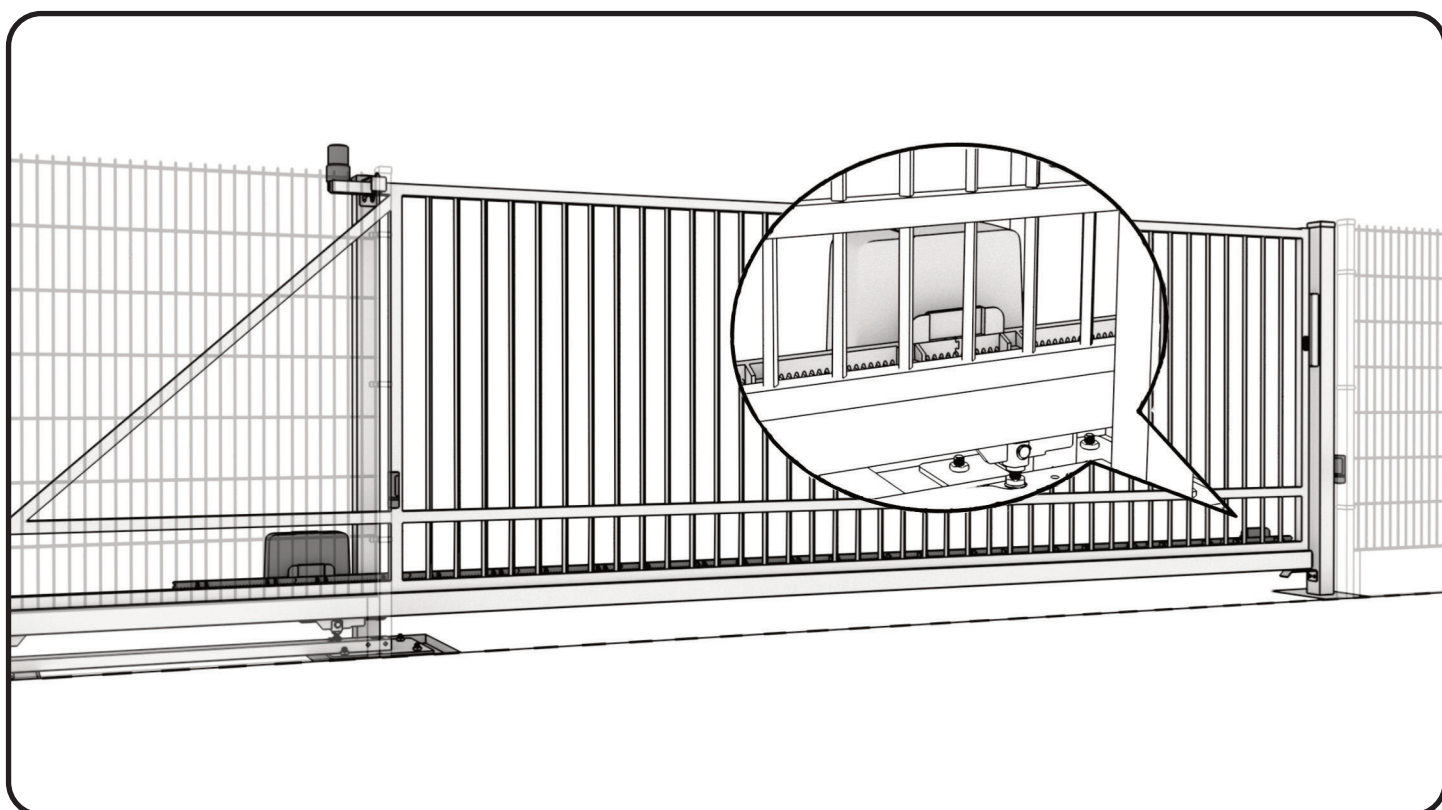

Magnetyczne wyłączniki wyznaczają zakres pracy bramy.

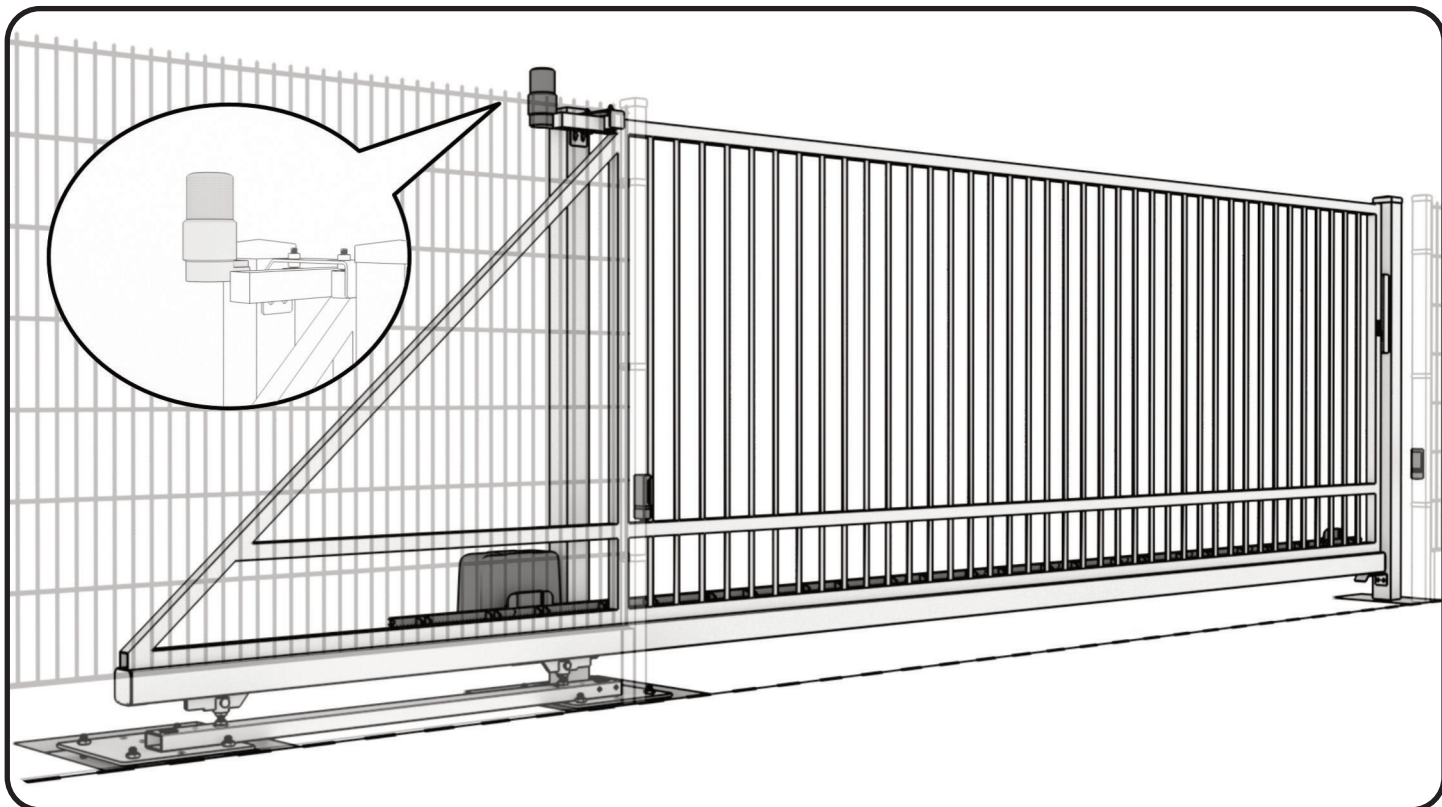

Lampa sygnalizacyjna 1 szt. przykręcana do słupa prowadzącego.



**PODŁĄCZENIE I URUCHOMIENIE AUTOMATYKI
WYKONUJE OSOBA DO TEGO UPRAWNIONA
ZGODNIE Z INSTRUKCJĄ PRODUCENTA**

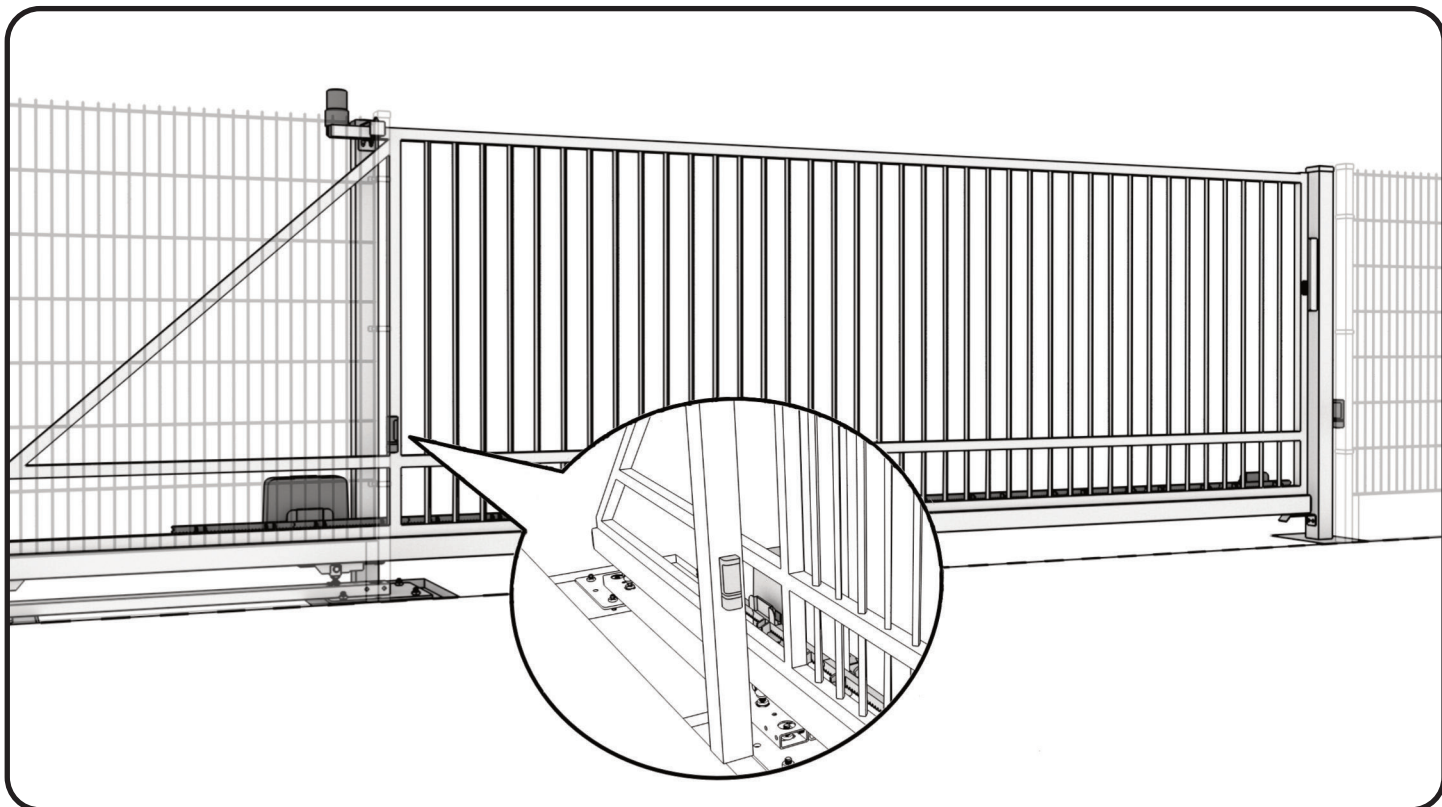

Fotokomórki 1 kpl. przykręcane do słupów ogrodzenia.

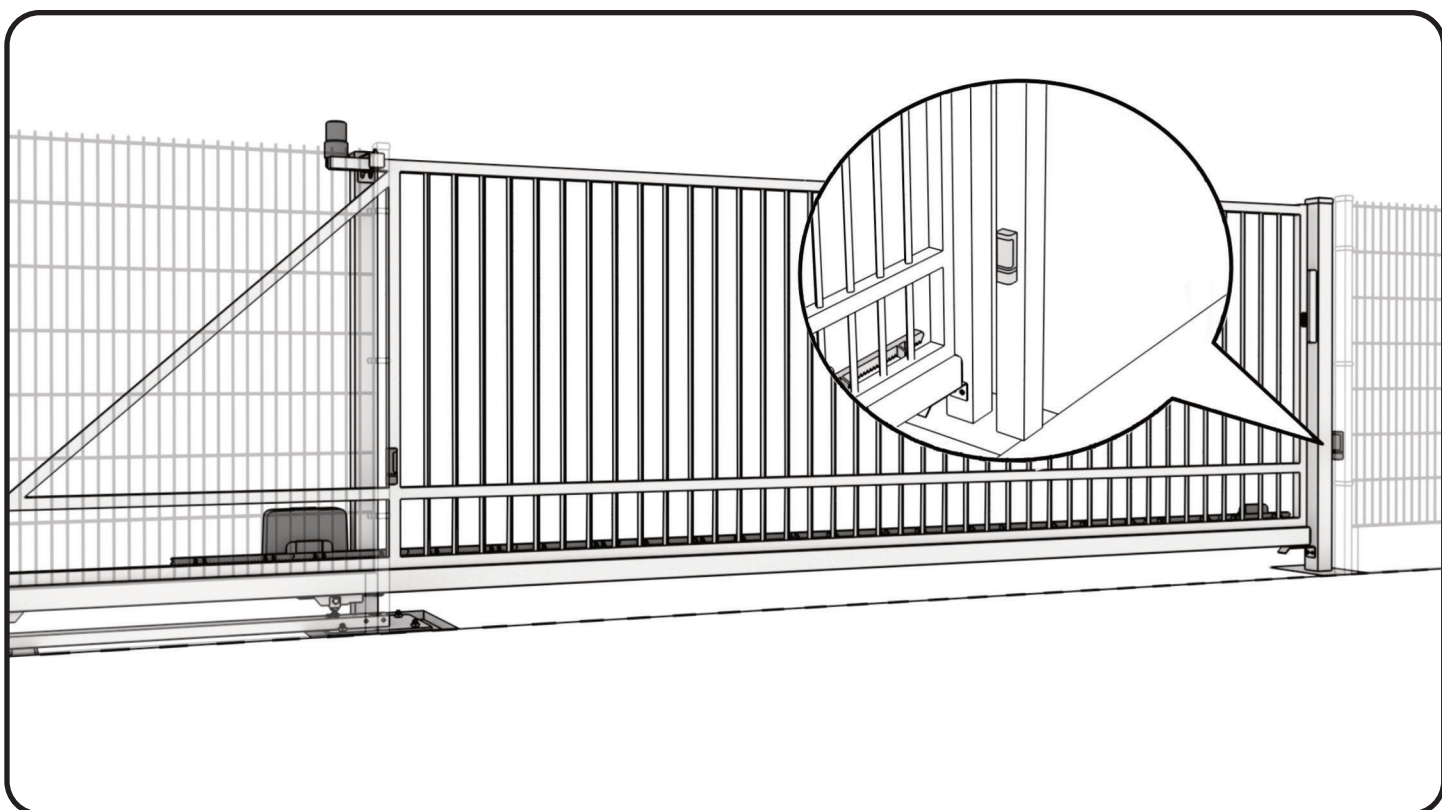

* SŁUPY PANELOWE NIE SĄ DOSTĘPNE W ZESTAWIE AUTOMATYKI, NALEŻY KUPIĆ JE ODDZIELNIE.